

薄型フライスチャック4爪タイプ

VMJ series

生爪・硬爪兼用タイプ

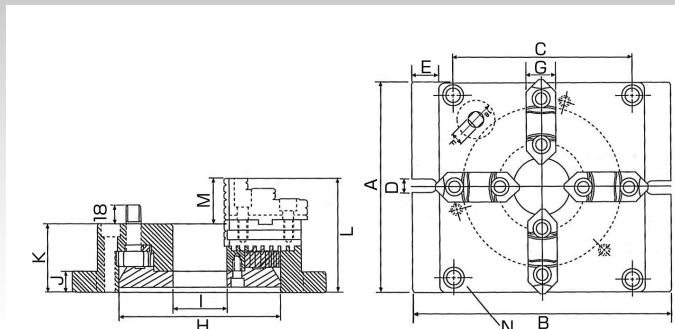
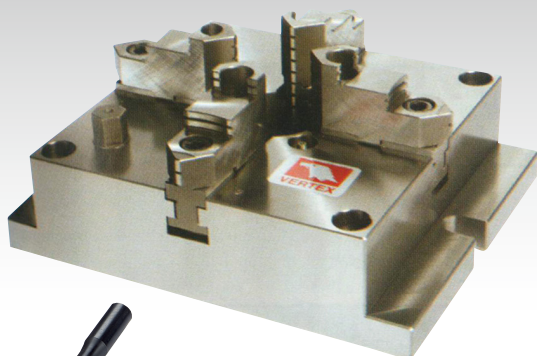

※生爪は付属していません
 ※ギガ・セレクションSBSタイプの生爪が使用できます (VMJ-8はSBS-7が使用できます)

(単位:mm)

型式	サイズ													把握範囲	質量 (kg)	価格 (税抜)
	A	B	C	D	E	G	H	I	J	K	L	M	N			
VMJ-6	165	215	144	18	25	26	130	40	18	57	96	39	4-M10	(外径) φ 4~128 (内径) φ 55~128	13.5	237,000円
VMJ-8	200	250	174	18	25	28	160	55	20	65	108	43	4-M12	(外径) φ 5~162 (内径) φ 62~162	21.5	278,000円
VMJ-10	250	310	218	18	30	32	200	70	22	72	122	50	4-M14	(外径) φ 6~200 (内径) φ 72~200	36.1	376,000円
VMJ-12	310	380	274	22	35	40	260	100	25	85	141	56	4-M16	(外径) φ 10~265 (内径) φ 90~265	62.8	523,000円

傾斜式テーブル

VUT series

◆ 強固なボディ剛性の傾斜式テーブルです

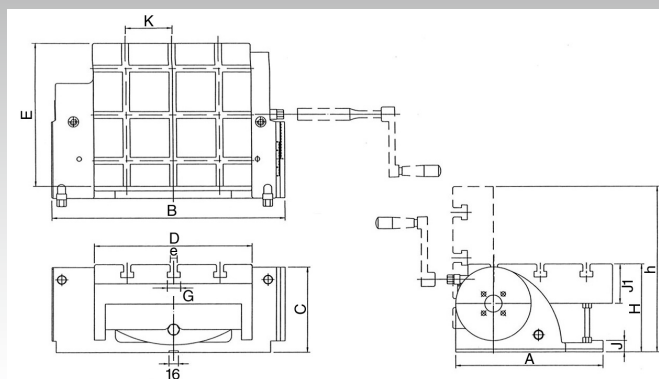
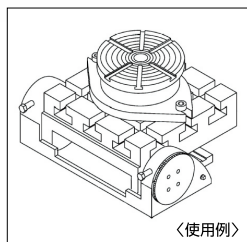
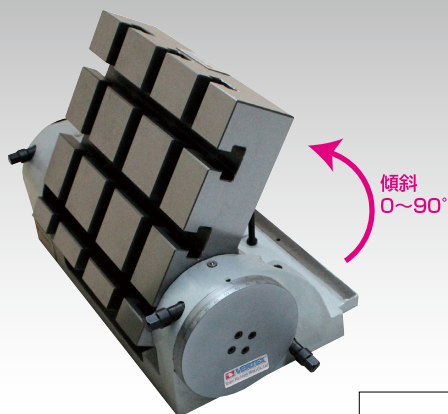

- 材質: FC25
- 傾斜: 0°~90°
- 付属品: ハンドル

- ハンドル1回転あたりの傾斜角度: 6° (VUT-1515)、1° (VUT-2726/3230)
- 本尺の目盛: 5分 (VUT-1515)、1° (VUT-2726/3230)
- 副尺の目盛: 1分 (VUT-1515)、2分 (VUT-2726/3230)
- テーブル面のベースに対する平行度: ±0.01mm/100mm
- テーブル面の真直度: ±0.015mm/100mm

(単位:mm)

型式	テーブル					ベース				T溝幅		許容積載質量		垂直時の高さ h	質量 (kg)	価格 (税抜)
	全長 E	全幅 D	全高 H	K	厚さ J ₁	全長 A	全幅 B	高さ C	厚さ J ₂	e	G	水平時 (kg)	傾斜時 (kg)			
VUT-1515	150	156	115	50	50	180	285	113	16	10	20	30	12	181	17.6	300,000円
VUT-2726	258	270	155	80	70	255	399	150	20	12	22	45	20	288	59.4	441,000円
VUT-3230	298	320	169	98	75	300	449	169	25	16	26	70	35	337	83.0	555,000円